



# 2018

## 全国商用车及 轮式机械物流研讨会

中物联汽车物流分会

7.12 乌鲁木齐



**Part 1 会议介绍**

**Part 2 参会企业**

**Part 3 往届回顾**

**Part 4 赞助方案**

# Part 1

---

## 会议介绍

## 会议介绍

- 会议背景
- 发展趋势
- 会议内容
- 会议收获
- 会议流程



# 1 会议背景

商用车是我国汽车产业的重要组成部分，产销量位居世界第一。商用车具有体积大、种类多的特点，各类车型物流模式均有不同程度的差别。除了铁路发运和滚装业务外，人工驾送、背载和大件运输为主的公路运输依然是主流模式。

随着近年来我国新能源汽车相关鼓励政策的出台，电动巴士与电动货车处于井喷式的增长状态，但电动车辆受到其续航里程的限制无法进行长距离人工驾送，这种独特的物流需求形成了新的市场。

工程机械与农用机械的物流需求与商用车存在众多共性，为实现资源和网络的共享，促进商用车、工程机械与农用机械物流的发展，分会将于7月12日在乌鲁木齐召开“2018全国商用车及轮式机械物流研讨会”。

## 2 商用车物流业务发展趋势

### 1、运输方式多样化

根据不同车型，采用铁路、水路等多种运输方式以及多式联运，降低运输成本，提高运输质量。

#### ●铁路运输—轻卡、重卡

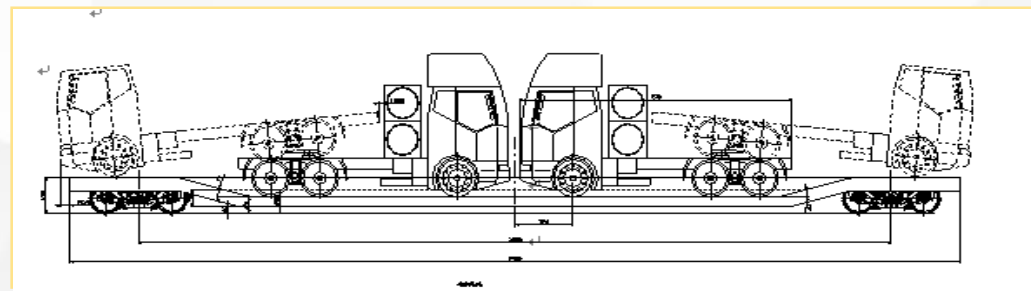
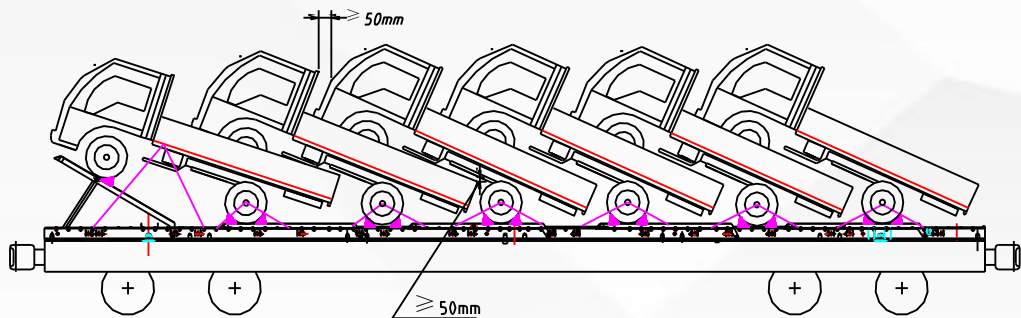

## 2 商用车物流业务发展趋势

### ●公路零公里—重卡

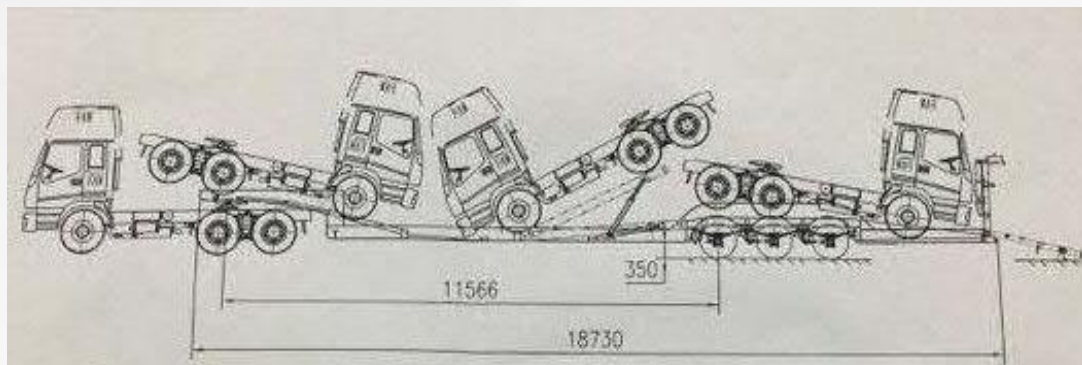

### ●水路运输——轻重卡

商用车的水路运输从以服务进出口业务为主，逐步转向为服务国内贸易为主。



# 3 会议内容



聚焦行业内热点话题

商用车及轮式机械市场现状及发展趋势

商用车及轮式机械市场变化给物流带来的影响

多式联运在商用车与轮式机械物流中的发展

专用码头和滚装企业为商用车与轮式机械提供的进出口服务

新能源商用车的物流模式

中置轴挂车列车的引进对商用车物流模式的影响

商用车背载与其他运输方式的发展趋势

探讨商用车制造企业、轮式机械制造企业与物流企业三方如何加强合作

探讨商用车与轮式机械物流企业，运输车辆及驾驶员的共享和整合

## 4 会议收获

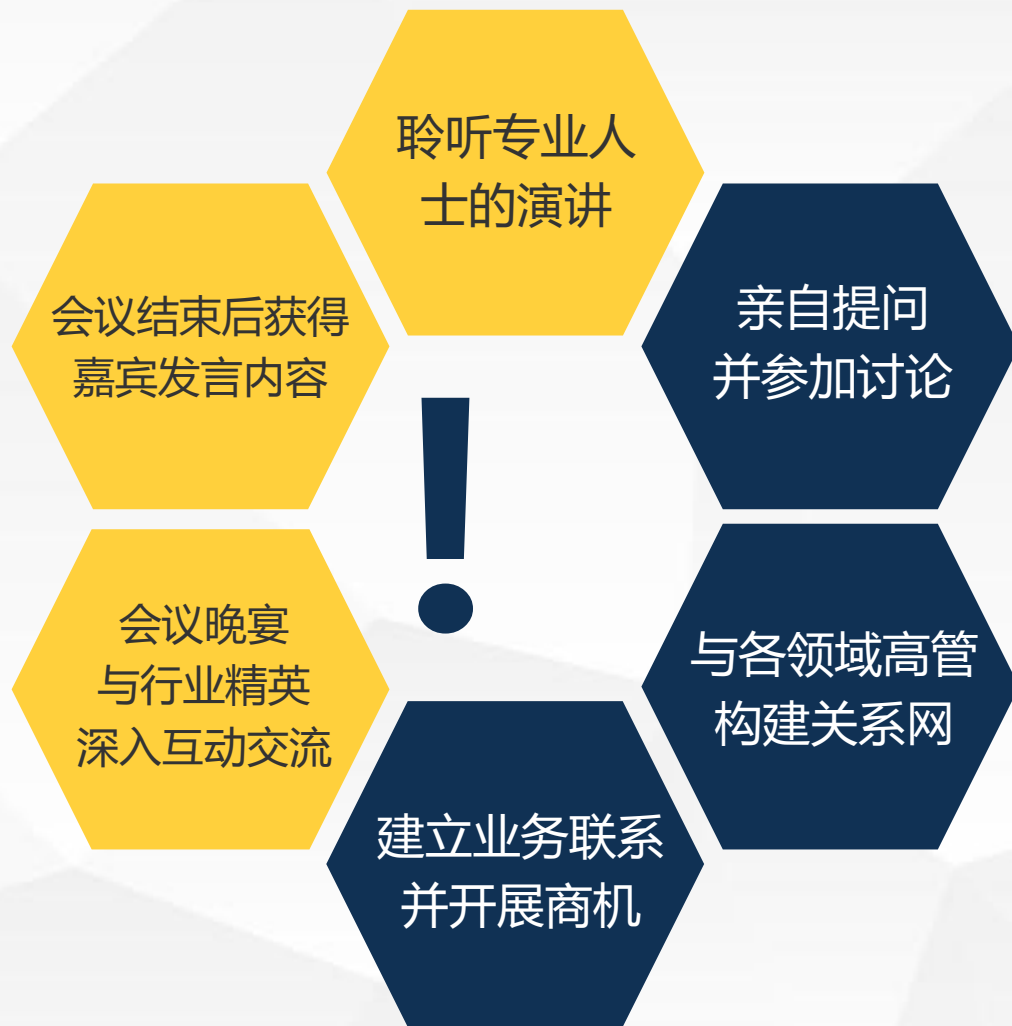



## 5 会议流程

ONE

TWO

THREE

FOUR



签到  
7月11日  
14:00-20:00



会议  
7月12日  
9:00-17:30



互动  
7月12日  
16:00-17:30



晚宴  
7月12日  
18:00-20:00

会议地址：乌鲁木齐瑞豪国际酒店（新市区河南西路89号，近铁路医院）

# Part 2

---

## 参会企业

## 名单如下

- 参会企业类型
- 拟邀请企业展示



# 1 参会企业类型

分享

交流



服务

探讨

新朋友——分享交流——轮式机械物流

老伙伴——服务探讨——商用车物流

# 2 拟邀请参会企业展示



**中国重汽 SINOTRUK** | **一汽解放** | **东风商用车公司** | **FOTON DAIMLER AUTOMOTIVE 福田戴姆勒汽车** | **陕汽重卡** | **上汽集团 SAIC MOTOR** | **上海红岩 HONGVAN**

**JAC 江淮汽车** | **HINO 广汽日野** | **联合卡车 C&C TRUCKS** | **JMC** | **大运重卡** | **MAN** | **SCANIA** | **VOLVO**

**ISUZU** | **北奔重卡** | **一汽客车有限公司 FAW BUS AND COACH CO.,LTD.** | **宇通客车** | **金龙客车 KING LONG** | **江淮客车**

**LOVOL 福田雷沃重工** | **巨明 GIMIG** | **JOHN DEERE** | **五征集团 WUZHENG** | **ZOOMLION** | **DFAM** | **Kubota 久保田** | **VOLVO**

**LOVOL 福田雷沃重工** | **山东常林 CENG** | **CAT** | **LIUGONG 柳工** | **SANY** | **SHANTUI VALUE THAT WORKS** | **勇猛机械** | **DOOSAN**

**中联重科** | **XCMG** | **Lonking 龙工** | **KOMATSU | 小松** | **DAF** | **Origin**

**安吉物流** | **一汽物流有限公司 FAW LOGISTICS CO.,LTD.** | **长久物流 CHANGJIU LOGISTICS** | **IFOTON 福田智科物流** | **CRSCS** | **实顺物流 SHISHUN LOGISTICS** | **宁波港股份 NINGBO PORT Co., Ltd.**

**JAC 江汽物流** | **天津港环球滚装码头有限公司 TIANJIN PORT TPG GLOBAL RO-RO TERMINAL CO., LTD.** | **中南航运 KINGFOUR MARINE** | **W&W WALLENIUS WILHELMSEN LOGISTICS** | **CINKO** | **YKP**

**SIPG 上海集团** | **SIPG 海通物流 HAITONG LOGISTICS** | **中远 中国, 欧盟注册商标** | **玉柴 YUCHAI** | **CNAMC**

# Part 3

---

## 往届回顾

## 往届回顾

- 历届大会回顾



# 1 往届回顾

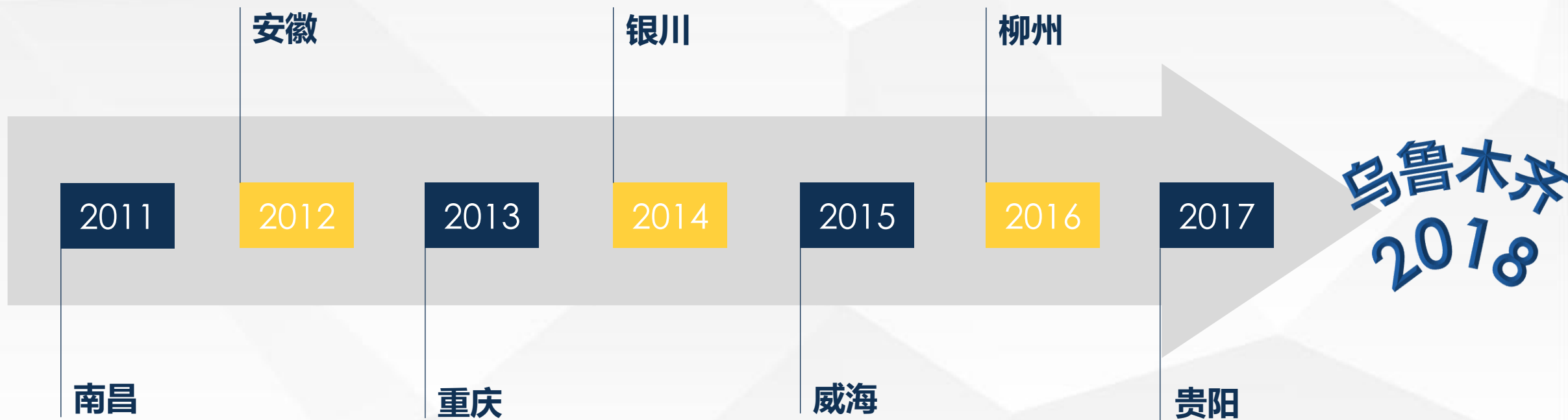

## 2 往届回顾



2015——威海

会议主要研究探讨了商用车市场变化对物流带来的影响，全国商用车物流资源一体化建设问题，以及行业标准的制订问题，有力的推动了行业健康发展。



2017——贵阳

会议就治超后商用车与轮式机械的物流现状、模式创新等方面进行充分交流，并就解决物流问题要有创新、融合、开放的思想达成共识。

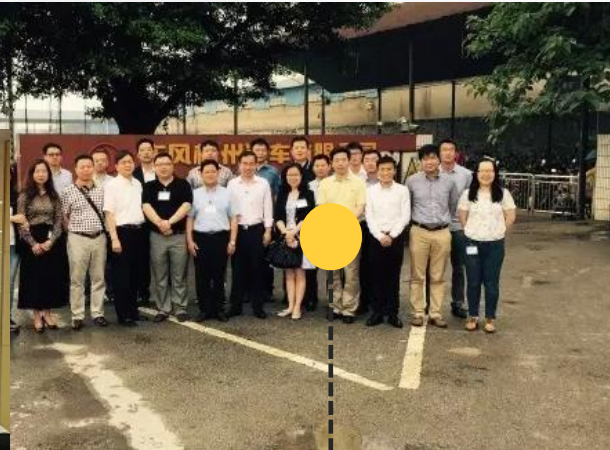

2016——柳州

会议就商用车及轮式机械进出口的物流需求、商用车铁路与水路运输方式及相关技术限制、商用车未来的发展创新之路、物流运费合理化和规范化、新政实施后的运力保障、商用车运输指导价格及成本构成等内容进行了充分的交流和讨论。

## 3 长足发展

### 携手共进

商用车物流会议召开至今已有九年历史，从一开始的小型会议到现在广受业内人士关注，我国商用车物流在两业联动、多式联运资源整合和技术创新等方面都取得了长足进步，已经成为我国汽车物流行业的一支骨干力量。

2018年的乌鲁木齐会议更是加入了許多新元素，力求开创商用车物流的新时代。



威海

柳州

贵阳

乌鲁木齐



# Part 4

---

## 赞助方案

赞助方案



# 1 赞助方案

## ◆ 赞助

- 金额：**5万元**

## ◆ 赞助回报：

- 企业名称及LOGO将以赞助商名义列入会议背景板中；
- 提供演讲时间20分钟；
- 会场门口提供展位一个，展位面积2m\*3m由企业自行布置，企业可发放宣传资料；
- 赠送会刊彩色单页广告版面(210mm\*285mm，广告设计由企业提供)；
- 展位提供多媒体支持，可播放公司宣传片；
- 赠送免费参会名额4位（不含交通及住宿）。

## 2 赞助方案



赞助事宜请联系：

中国物流与采购联合会汽车物流分会

副秘书长 宋夏虹

电 话：18518669267

Email : [songxiahong@vip.163.com](mailto:songxiahong@vip.163.com)

# 欢迎参会



冯拓/王萌



18518669262  
18518669252



中物联汽车物流  
分会



fengtuo@aut  
o56.org