

2007 年招收攻读硕士学位研究生入学统一考试试题

科目名称：计算机原理

考生须知：

1. 本试卷满分为 150 分，全部考试时间总计 180 分钟。
2. 所有答案必须写在答题纸上，写在试题纸上或草稿纸上一律无效。

数据结构部分（共 75 分）

一、选择题（共 20 分，每题 2 分）：

- 1、假定我们从下图所示的二叉堆中删除了值为 11 的节点，那么值为 50 的节点将出现在图中的哪个指定位置？

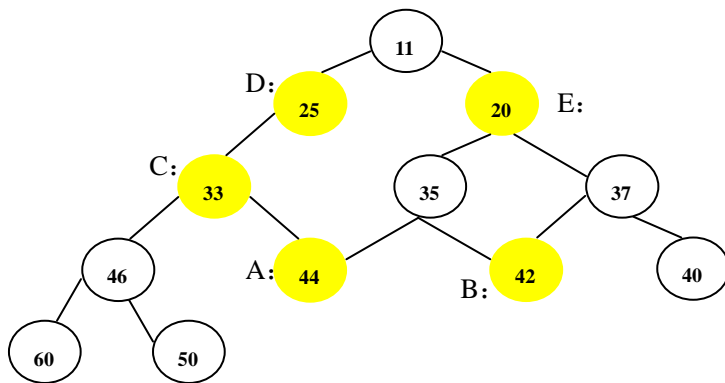

- A、A B、B C、C D、D E、E
- 2、有一个 2000 项的表，采用等分区顺序查找的分块查找算法，若每块为 20，平均查找长度为：
A、75 B、48 C、61 D、60
 - 3、A 和 B 分别是一棵二叉树中的两个节点，下面说法不正确的是：
A、A 在 B 的左边，中根遍历时 A 先被访问
B、A 在 B 的右边，后根遍历时 A 先被访问
C、A 是 B 的子孙，中根遍历时 A 先被访问
D、A 是 B 的祖先，先根遍历时 A 先被访问

- 4、已知 $A[1..N]$ 是一棵顺序存储的完全二叉树，9 号节点和 11 号节点共同的祖先是：
 A、4 B、6 C、2 D、8
- 5、一棵满 3 叉树，按层次遍历的方式存储在一维数组 $A[1..N]$ 中，那么下标为 4 的节点的第 3 个孩子的下标为：
 A、10 B、12 C、13 D、8
- 6、在下面的排序算法中哪种是稳定的排序方法：
 A、希尔排序 B、快速排序 C、选择排序 D、归并排序
- 7、有 6 个元素按 a、b、c、d、e、f 顺序进栈，下列哪个不是合法的出栈序列
 A、bcdaef B、cbdefa C、dcabef D、edcfba
- 8、已知存在广义表 $A=(x, ((a,b),c,d))$ ，在其上进行 $\text{head}(\text{head}(\text{tail}(A)))$ 的结果为
 A、(a,b) B、(a) C、(x) D、((a,b))
- 9、假设存在一棵哈夫曼树 T，它具有 m 个页节点，则该树的节点总数为：
 A、 $2m$ B、 $m+1$ C、 $2m-1$ D 不能唯一确定
- 10、存在一个由 8 个节点组成的图，节点从 0 到 7 编号，图中有 13 条有向边，分别是：0-7 0-1 1-4 1-6 2-3 3-4 4-2 5-2 6-0 6-3 6-5 7-1 7-3 .
 下面选项中哪个是该图的强连通分量。
 A、0-1-4 B、3-5-6 C、0-1-6-7 D、1-4-3

二、简答题（16 分）

(1)、（4 分）假定我们使用 B-树结构来组织一些位于磁盘上的文件数据。请问为什么 B-树的阶数选择得过大或过小都会使数据查找的性能受到严重影响？

(2)（4 分）如果我们使用线性探测再 Hash 法为 1000 个元素设计 Hash 表，Hash 函数的类型为 $\text{Hash}(x)=x \bmod D$ 假定我们要求查找成功时平均查找长度不大于 4，不成功时平均查找长度不大于 18.5。那么为了满足上述要求，D 的值最少应为多少。

(3)（4 分）下图表示的是一个三阶 B-树，请画出在此树中插入值 47 后的结果。

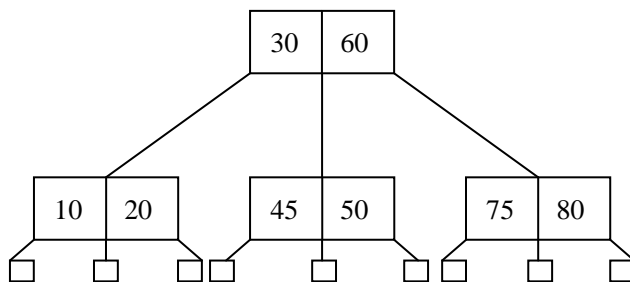

(4)、(4分)

假设

$$T(n) = \begin{cases} 3 & \text{if } n=1 \\ 2T(n-1) & \text{if } n \neq 1 \end{cases}$$

请写出 $O(T(n))$ ，并证明你的答案。

三、(8分) 假定在内存中存在着一个由多行组成的文本，每行最多有 255 个字符，并且具有一个唯一标识自己的行号。该文本中的各行以行号的大小从小到大依次存放。要求行号必须连续，且可以从两个方向访问文本中的各行。

试使用链表编写以下函数

- (1) 向文本中插入新行，插入位置由参数给出
- (2) 将文本中相邻的两行物理位置进行交换，注意这里不仅仅是交换两行的内容

四、(8分) 修改快速排序算法，使它仅输出一个数列中最大的 n 个数，并且这 n 个数不要已排好序。

五、(8分) 已知存在一个有向图 G ， A 和 B 是 G 中的两个节点，试编写算法求 G 中从 A 到 B 的所有简单路径。假定该有向图使用邻接矩阵的方式存储。

六、(7分) 已知存在一个数组 $P[N]$ ， $P[i]$ 存放着整数型完全二叉树中第 i 个节点的父亲的节点号，如果 $P[i]=0$ ，则该节点的父节点为根节点。假定二叉树中左孩子的值肯定大于右孩子的值。另外，存在一个数组 $Node[N]$ 存放该二叉树各节点的值。如： $Node[i]$ 存放着第 i 号节点的值。编制一个算法根据 $P[N]$ 和 $Node[N]$ 建构该二叉树的链表表示结构。

七、(8分) 基于上题所创建的二叉树，设计一个非递归算法查找和等于指定数的所有连通数列（连通序列指该数列对应的节点在树上存在一条连接路径）。假设所提供的数值不能小于等于根节点的数值。例如：输入 12，如果在二叉树中存在值为 1, 3, 8 的节点且这三个节点连通，则将其输出。

计算机组成原理部分（共 75 分）

一、填空题：（共 25 分）

(1) (4 分) 冯·罗依曼计算机由()、()、()和()组成。冯氏机比起之前的计算装置最大的改进是()。早期的冯氏机以()为中心，现在的计算机是以()为中心，这种变化的主要原因是()。

(2) (3 分) 在计算机中，浮点数不能够精确表示，产生这种误差的根本原因是()。在浮点数表示中，阶码一般用移码表示，这主要是因为()。十进制数-5 基于单精度浮点数 IEEE 754 的编码为() (使用十六制表示)。使用单精度浮点数 IEEE754 编码所不能够精确表示的最小正整数为()。

注：单精度浮点数 IEEE754 格式为：符号 1 位、尾数 23 位、阶码 8 位（用移码表示）

(3) (7 分) 已知 CPU 数据通路图如下图所示，在线上标有控制信号。

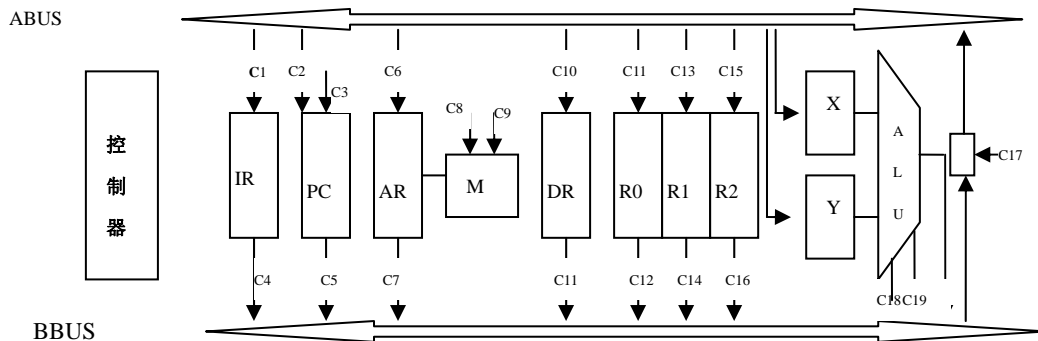

上图中，控制信号 C3 表示_____操作； C8 和 C9 分别表示_____和_____操作； C18 和 C19 分别表示_____和_____操作；

下面列出的是提取指令的操作流程如下所示，请在右侧的空格填写每一步对应的微操作序列

- PC -> AR _____
- M->DR _____
- DR->IR _____
- PC+1->PC _____

(4)、(3 分) 假定一台计算机具有 32 个通用寄存器，该计算机的指令系统可以完成 62 个操作。该指令系统支持直接寻址、寄存器寻址、寄存器间接寻址、基址寻址四种寻址方式。在该指令系统中，有一条整数除法指令，记为 DIVi，该指令的长度为 20 位。对于 DIVi，除数可以存放在任何一个通用寄存器中，商存放在指定的寄存器中，余数也存放在寄存器中。

若采用直接寻址方式，则除数与余数也都放在指定寄存器中，寻址范围为（ ）
 若采用寄存器间接寻址方式，则可供存放余数的寄存器最少有（ ）个
 若采用基址寻址方式，余数存放在指定的寄存器中，地址偏移量的范围为-32~31，可以作为基址寄存器的寄存器有（ ）个。

(5)、(4分) 假设一台使用页面虚拟存储器的计算机主存容量为 16MB，虚拟存储器容量为 1GB，页面大小为 4K，则该计算机的虚拟地址格式为（ ），如果每个页表项中包含了有效位、保护位、修改位、使用位共 4 位，那么每个页表项的大小为（ ）位。页表大小为（ ）位。为了减少页表占用主存的数量，一般机器采用（ ）。假定一个应用程序被分配给 4 个物理页框，页面访问序列为 1 8 1 7 8 2 7 2 1 8 3 8 2 1 3 1 7 1 3 7，若采用 LRU 替换算法，缺页率为（ ）。

(6)、(4分) 一个组级相联映像 Cache 由 64 个存储块组成，每组包含 4 个存储块。主存包含 4096 个存储块，每块由 64 个字组成，访存地址为字节地址。该 Cache 的地址格式为（ ）、主存地址格式为（ ）主存地址 48AB9H 映射到 Cache 的（ ）组（ ）块。

二、(10分) 设某计算机有四级中断 A、B、C、D，其硬件排队优先级次序为 A>B>C>D。下表列出的是执行每级中断处理程序所需的时间：

中断处理程序	所需时间
A	5us
B	15us
C	3us
D	12us

如果我们想以执行中断处理程序的时间作为确定中断优先级的尺度：时间越短优先级越高。

- 请指出如何为各级中断处理程序设置屏蔽码？
- 如果 A、B、C、D 分别在 6us、8us、10us、0us 时刻发出中断请求，请画出 CPU 执行中断处理程序的序列。
- 基于上题，请计算上述四个中断处理程序的平均执行时间。

三、(10分)

- 简述 DMA 的工作原理。
- 在引入 DMA 后对 Cache 的设计产生了什么影响？相应问题应如何解决？
- 假定磁盘通过使用 DMA 每次向内存传输 8×10^3 B，磁盘的存取速度为 4×10^6 B/S，假定每次初始化设置 DMA，需要花费 CPU1000 个时钟周期，CPU 处理中断需要 500 个时钟

周期。CPU 的时钟频率为 500×10^6 HZ。问 CPU 的使用效率是多少？

四、(12 分) 一台计算机有分离的数据和指令 Cache。同时该计算机还采用了页式虚拟存储器技术。这里假定页面和 Cache 块具有相同的大小。已知 Cache 的存取速度为 10ns，主存的存取速度为 60ns，磁盘的存取速度为 12ms。该计算机的时钟周期为 10ns。如果指令和数据的提取均命中 Cache，指令的执行需要 1 个时钟周期。Cache 采用的是直接映射并使用写回策略。在 Cache 中平均 50% 的块是修改过的。对于主存，同样采用写回策略，主存中平均 30% 的页面已经被修改。

我们假定指令在 Cache 和主存中的命中率均为 95%，而数据在 Cache 和主存中的命中率为 90%，我们还知道一般情况下 35% 的指令存取数据，求这种情况下的最大 CPI。该题必须写出计算过程，并对每一步作必要的说明，否则不给分。

五、(18 分) 假设某计算机的 CPU 采用了一个五段流水线，该流水线的各段分别为 IF（指令提取）、ID（指令译码及寄存器读取）、Ex（执行）、Ma（访问内存）、WB（将结果写回寄存器）。已知该流水线各功能段的延迟时间均为一个时钟周期。

存在下面一段汇编语言程序

```
LW R1, 0(R2)      MEM[R2]->R1
LW R4, 0(R3)      MEM[R3]->R4
MUL R1, R1, R4    R1*R4->R1
ADD R5, R1, R5    R1+R5->R1
ADDI R2, R2, 4    R2+4->R2
ADDI R3, R3, 4    R3+4->R3
BNE R7, R2, LOOP  if(R7!=R2) Goto Loop
```

注：斜体字为语句注释

- (1)、试画出上述代码在指定流水线上执行时的时空图
- (2)、在执行这段代码时，流水线的效率和加速比
- (3)、仍然使用上面的流水线执行另一程序，该程序中 15% 的指令是条件分支指令，其中 60% 判断条件成立，程序执行流程发生转移。另外，还有 5% 的指令是 JUMP 指令。试回答下列问题：
 - a、如果没有做任何分支预测，计算由于分支所引起的流水线平均损失时钟周期数。
 - b、如果我们使用静态预测的方法，假定分支判断条件一直不成立，计算由于分支所引起的流水线平均损失时钟周期数。
 - c、如果我们使用静态预测的方法，假定分支判断条件始终成立，并且即使预测正确也将损失一个时钟周期，计算由于分支所引起的流水线平均损失时钟周期数。