

## 中国科学院研究生院

### 2007 年招收攻读硕士学位研究生入学统一考试试题

#### 科目名称：自动控制理论

#### 考生须知：

1. 本试卷满分为 150 分，全部考试时间总计 180 分钟。
2. 所有答案必须写在答题纸上，写在试题纸上或草稿纸上一律无效。
3. 可以使用无字典存储和编程功能的电子计算器。

一、(20 分) 由运算放大器组成的控制系统模拟电路如下图所示，求闭环传递函数  $U_o(s)/U_i(s)$ 。

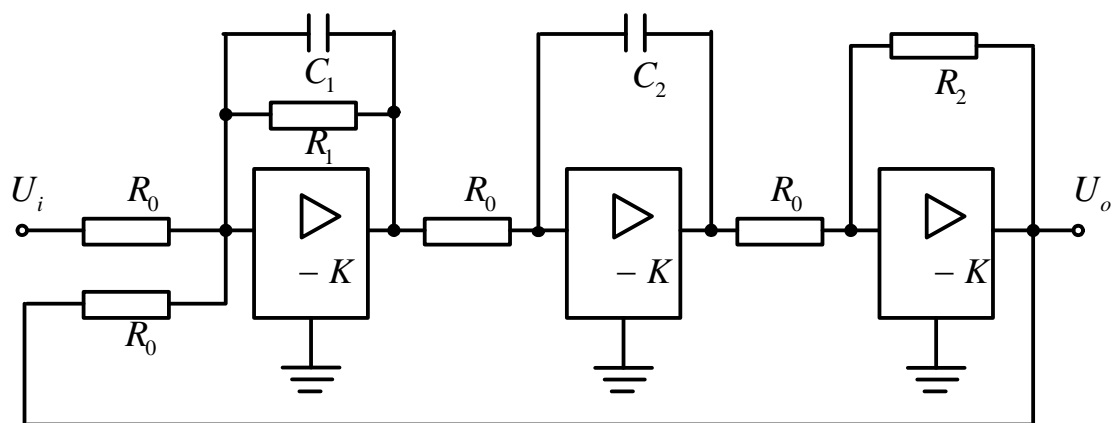

二、(20 分) 已知某控制系统结构图如图所示，试求：

- (1) 用等效变换的方法化简结构图，求出系统的传递函数  $C(s)/R(s)$ ；
- (2) 用梅逊公式确定系统的传递函数  $C(s)/R(s)$ 。

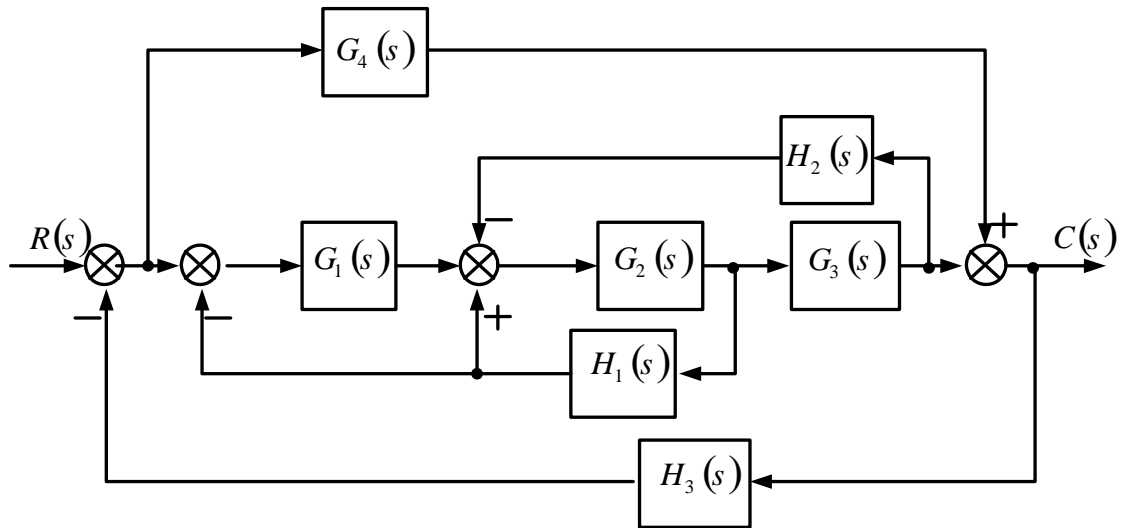

三、(20分) 系统结构图如图所示。若系统以  $\omega = 2\text{rad/s}$  的频率做等幅振荡，利用劳斯表求  $K$  与  $a$  的值。

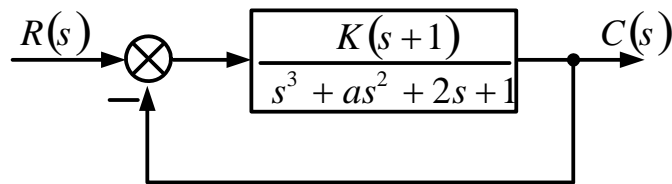

四、(20分) 已知单位负反馈系统的开环传递函数为

$$G(s) = \frac{K^*}{s(s+2)(s+5)}$$

- (1) 试作  $K^*$  (由  $0 \rightarrow \infty$ ) 变动时的根轨迹;
- (2) 计算当闭环一个极点  $s_1 = -6$  时, 其余两个极点  $s_2, s_3$ , 并确定相对应的开环根轨迹增益  $K^*$  的值。

五、(20分) 设某闭环系统的开环传递函数为

$$G(s)H(s) = \frac{Ke^{-2s}}{s} \quad (K > 0)$$

试求系统稳定时的  $K$  值范围, 并画出其奈氏曲线。

### (六题、七题任选其一)

六、(25分) 系统结构图如图所示,  $r(t)$  为参考输入,  $n(t)$  为干扰输入,  $G_n(s)$  为顺馈补偿器的传递函数, (1) 当  $n(t) = 0$  时, 要求系统对输入的单位阶跃信号的响应指标为超调量  $\sigma = 4.3\%$ , 调节时间  $t_s = 3$  秒(误差范围为  $5\%$ ), 试确定系数  $K_1, K_2$ ; (2) 欲完全消除  $n(t)$  对输出的影响,

确定传递函数  $G_n(s)$  的表达式。

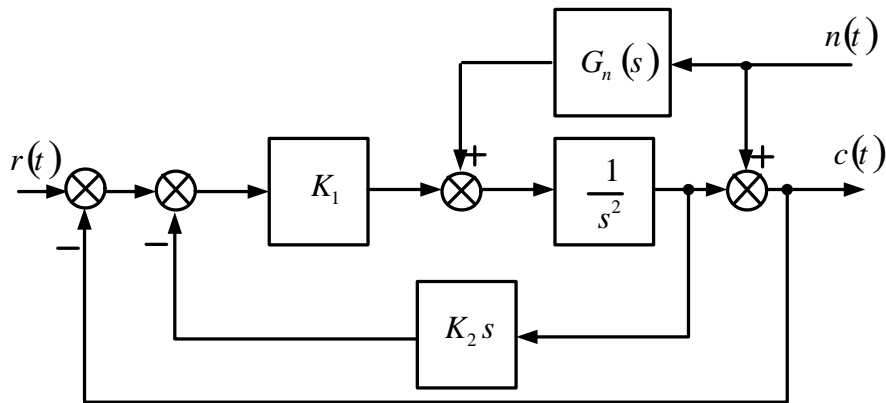

七、(25 分) 设控制系统的结构图如图(a)所示。

- (1) 试确定系统的无阻尼自然振荡频率  $\omega_n$ ，阻尼比  $\zeta$  和最大超调量  $\sigma\%$ ；
- (2) 欲希望系统成为临界阻尼状态 ( $\zeta = 1$ )，可利用局部速度反馈 (见图(b)) 进行校正。试确定  $b$  的值；
- (3) 试确定校正后系统对单位速度输入时的稳态误差。

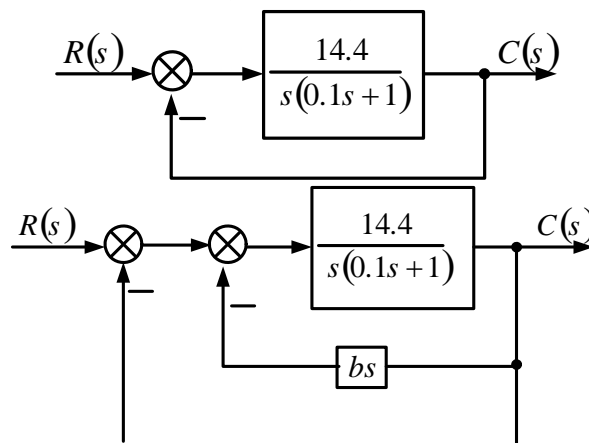

(a)

(b)

八、(25 分) 设离散系统如下图所示，采样周期  $T = 1s$ ， $G_h(s)$  为零阶保持器，而  $G(s) = \frac{K}{s(0.2s + 1)}$

$$G(s) = \frac{K}{s(0.2s + 1)}$$

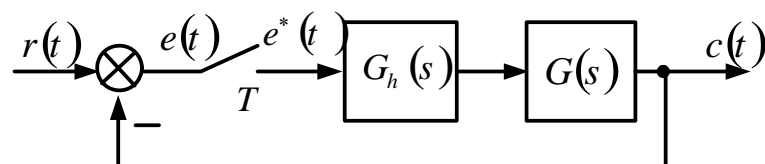

- 要求：(1) 当  $K = 5$  时，分别在  $z$  域和  $\omega$  域分析系统的稳定性；  
 (2) 确定使系统稳定的  $K$  值范围。